



Skutečné mosty tohoto typu najdeme v místech křížení tratě s místní cestou nebo jako propustek nad malým vodním tokem, tam kde výška náspu byla dostatečná k postavení kamenného klenutého mostu. Model jednoho takového mostu lze sestavit z této stavebnice. Na fotografii model mostu doplněný o LAS 4406 TT (LAS 5406 H0) – Opěrné zdi pilířů.

Přípravné práce: Před započítím přípravných prací si pozorně prostudujte stavebnici a návod a promyslete si stavební postup. Připravte si potřebné nářadí a pomůcky. Díly ze stavebnice zásadně NEVYTRHÁVEJTE, ale vyřezávejte tak, aby šly lehce z kartonu vyjmout. V opačném případě hrozí jejich nenávratné poškození. Kartony s díly mostu doporučuji již v průběhu sestavování barvit příslušným odstínem barvy kamene. Karton lze výborně stříkat, např. barvou ve spreji. Hotový most se pak daleko lépe dobarvuje. Potřebné nářadí a materiál: skalpel nebo žiletkový řezák, pinzeta, štětec č. 4, ocelové pravítko, vteřinové a disperzní lepidlo, barvu na most (nejlépe lihové).

Sestavení mostu: Pro založení stavby použijte horní výztuhu 3x(5), vodorovné výztuhy 2x (4) a dvě hlavní žebra (1). Sestavte je a slepte, dbejte při tom na pravoúhlost a správnou orientaci žebířů (podle zámků na spodní hraně žebířů). Po zaschnutí doplňte zbývající žebra na obě čela mostku. Celou sestavu zpevněte spodními díly (2) a (3). Pro jejich správnou orientaci jsou zámkové v těchto dílech rozdílné. Nyní vlepíte gravírovaný díl klenby oblouku (7) se strukturou kamene. Pro správné založení slouží zámkové v souběžných hranách u paty mostku. Poté na čelní strany mostku vlepíme krycí karton (6) se strukturou kamene. Oblouk olemujte dílem (11) znázorňujícím věnec klenby. Horní plochu mostku zpevněte kartonem nebo balsovou destičkou a poté horní hranu olemujte díly (10). Mostek vybarvěte podle vámi zvolené předlohy. Sestavte zábradlí z dílů (8) přilepením podélných výztuh (9) a nabarvěte jej. Do vyznačených otvorů v horní hraně mostku (rozšířte předvrtáním) vlepíte dokončené zábradlí.

Barvení lze provést běžnými modelářskými barvami, nejlépe olejovými anebo lihovými, vodní příliš nedoporučuji kvůli materiálu mostku – kartonu. Dobarvení a patinace je pak možná běžnými modelářskými postupy.

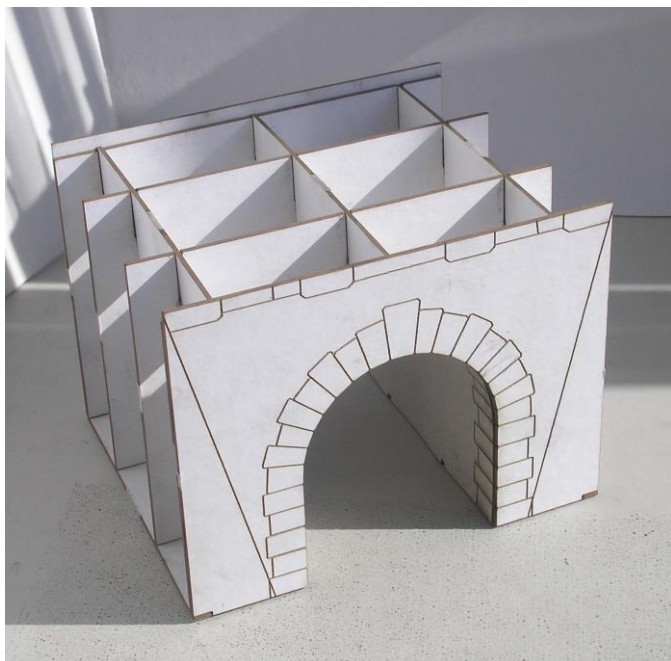

Návod je pouze orientační, popisující spíše sled jednotlivých kroků při sestavení modelu, než-li konkrétní modelářské techniky. Každý modelář má svůj vžitý způsob práce a je pouze na něm, jak bude vypadat finální výrobek a jak dalece bude detailně zpracovaný.

K mostu lze dokoupit opěrné zdi pilířů (TT) kat. čísla LAS 4404 TT a LAS 5404 H0 a univerzální opěrné zdi LAS 4406 TT a LAS 5406 H0.

Rozměry modelu:

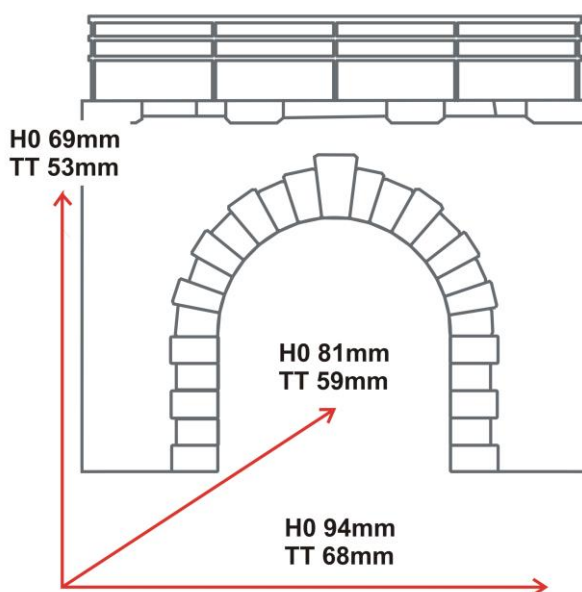

Přeji hodně zábavy. V případě dotazů anebo zájmu o další modely budov a doplňků pište na domecky.info@centrum.cz. Modely dalších drážních budov řezaných laserem z kartonu jsou také v nabídce na www.kb-model.eu. Zde lze také stáhnout i tento návod.

Karel Barták
